

Produktänderungsinformation (PCN)

PCN-Nr.:	AAA170092	Datum:	07.11.2017
Artikel:	SMKDS 2,5/..-5,08		

Artikel-Nr.	Bezeichnung
	Siehe Artikelliste

Beschreibung der Änderung		
<input checked="" type="checkbox"/> Produktaussehen (Fit)	<input type="checkbox"/> Produktgeometrie (Form)	<input type="checkbox"/> Produktfunktion (Function)

Einbringen einer Schraubenbremse

Im Rahmen des kontinuierlichen Verbesserungsprozesses wird die oben genannte Artikelfamilie mit einer Schraubenbremse versehen. Dadurch wird das Schließen der Klemmräume während des Transports verhindert. Die Umsetzung erfolgt durch das Einbringen von drei Kunststoffrippen in den Schraubenschacht. Die technischen Daten bleiben unverändert. In der Umstellungsphase werden in Abhängigkeit vom Lagerbestand beide Versionen parallel ausgeliefert.

Bisheriger Fertigungsstand

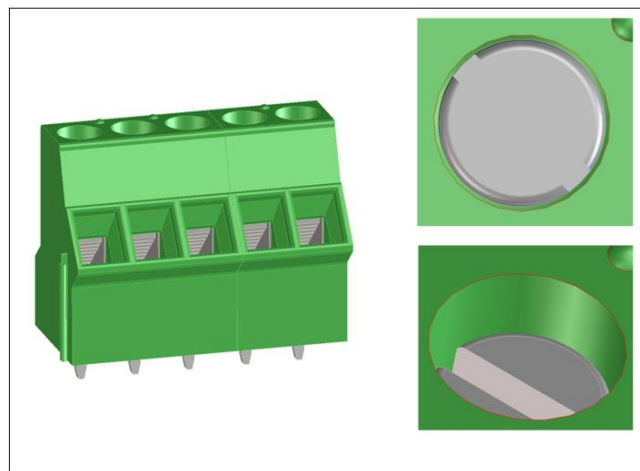

Neuer Fertigungsstand

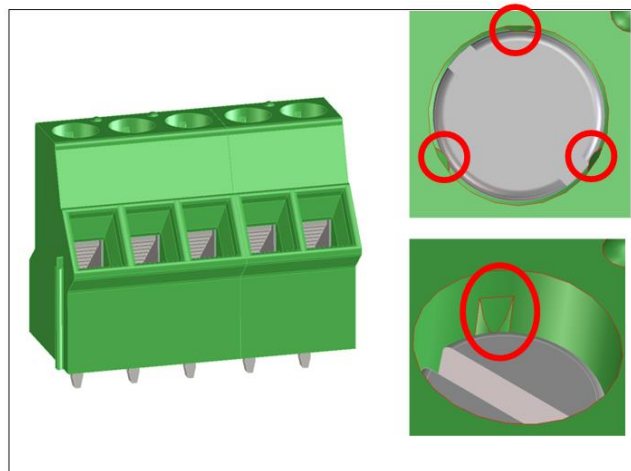

Voraussichtliche Erstauslieferung der geänderten Verpackung

01.06.2018